

CLOISON COMPOSITE

COLORÉ & SANS ENTRETIEN

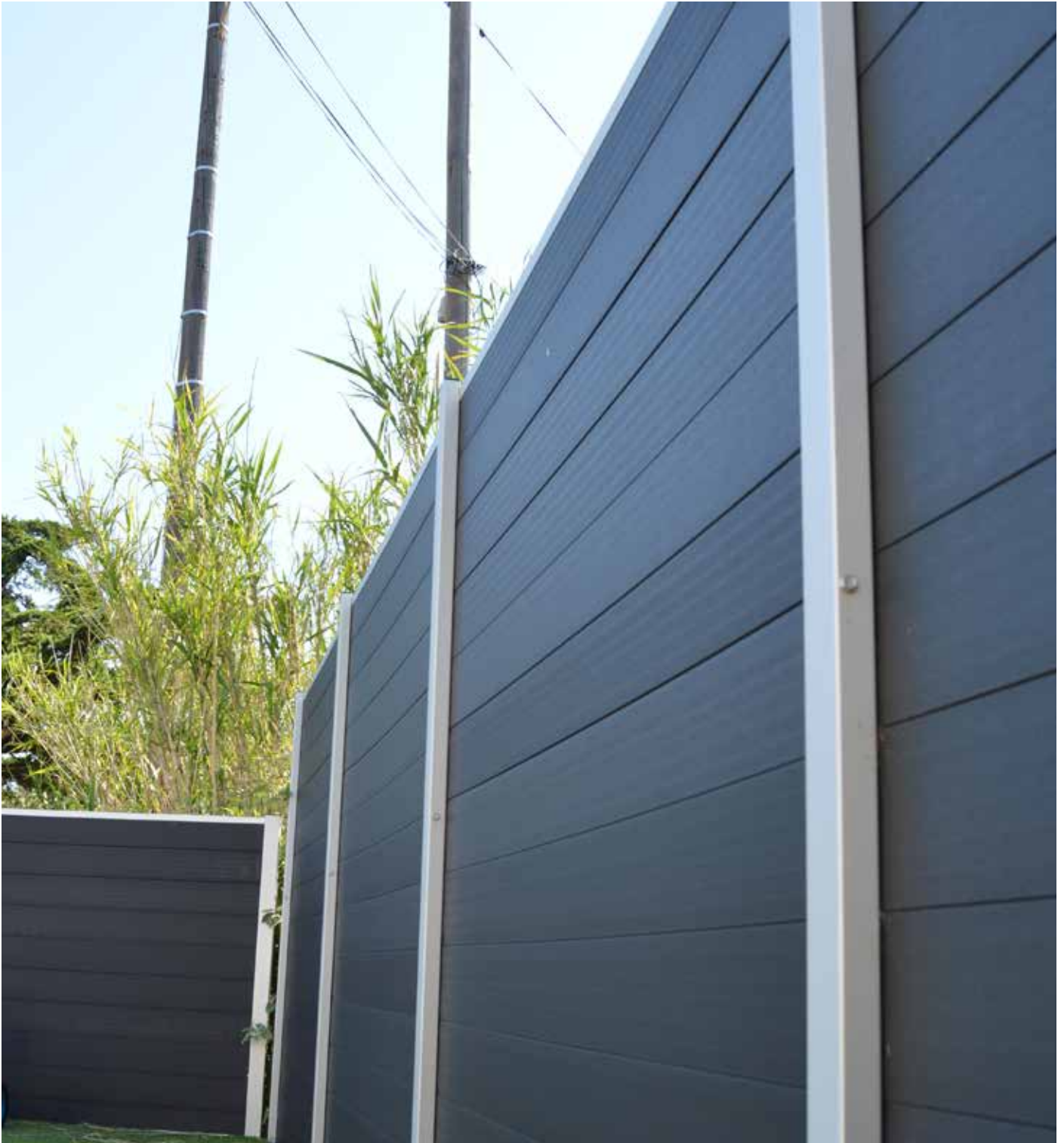

03 CLOISON / CLOISON COMPOSITE

CARACTÉRISTIQUES

Les lames en composite de structure alvéolaire sont à insérer dans le poteau H80 pour réaliser la cloison.

Traitées anti-UV.

Durabilité garantie

Sans entretien

Anti-graffiti

POTEAU

Épaisseurs de remplissage de 18 à 42 mm

Aluminium, laquage Qualicoat

Traitement T6

GAMME DE COULEURS

Gris clair

Gris anthracite

Noir

Blanc

Marron foncé

FORMAT

125 x 24 mm

CLOISON COMPOSITE



Coloris lames

- Noir
- Blanc
- Anthracite
- Marron
- Gris

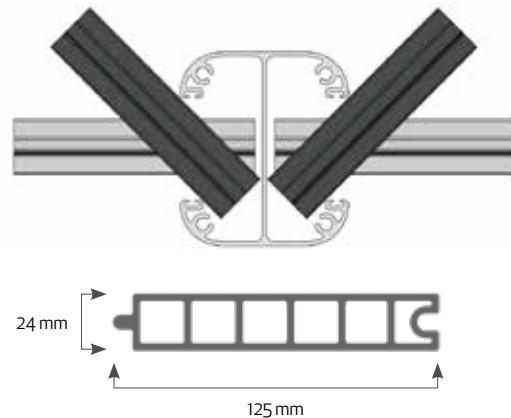

LAME composite 125x 24 mm | Sopli®

DIMENSION	RÉFÉRENCE
A = longueur (mètres)	
1,79	SO125X24XX1790
3,65	SO125X24XX3650

ACCESSOIRES |

DÉSIGNATION	RÉFÉRENCE
Raidisseur en C - 20x15x15 long 1770 mm	ACU20X15X20L1770
Profil de finition long 1,80m Couleur Gris anthracite RAL (9006-9010-9011-7016)	ALC27X35-L1800-XXXX

POTEAU aluminium laqué H80 |

DIMENSION	RÉFÉRENCE
A = longueur (mètres)	
1	ALT680X70L1000-XXXX
1,25	ALT680X70L1250-XXXX
1,50	ALT680X70L1500-XXXX
2,50	ALT680X70L2500-XXXX
5,10	ALT680X70L5100-XXXX

Coloris poteaux



JE COMPOSE MON PROJET

ÉTAPE 1



Lame en composite 125x24mm de structure alvéolaire d'épaisseur à insérer dans le poteau h80 pour la réalisation de cloison.

Entraxe maximum entre les poteaux : 1.79 m.

Plusieurs coloris sont disponibles.

ÉTAPE 2



Profils et raidisseurs (1 profil toutes les 3 lames sur la hauteur du panneau)

ÉTAPE 3

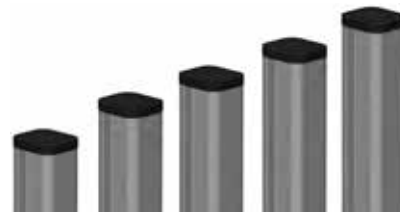

Choisissez votre hauteur de poteau en fonction de la hauteur de votre projet (voir tableau «Poteau» de la page de gauche).

Selon l'épaisseur de vos lames, l'utilisation de joints multi-épaisseur peut être nécessaire :
lame de 18 mm à 30 mm : 2 joints
lame de 30 mm à 35 mm : 1 joint
lame de 42 mm pas de joint



ÉTAPE 4

Prévoir les accessoires de finition :
Choisir les bouchons de poteaux.

Profil de finition sur le haut de la dernière lame (couleur au choix)
butée antivol.



CLOISON COMPOSITE

Lame en composite de structure alvéolaire à insérer dans le poteau h80 pour la réalisation de cloison.

Entraxe maximum entre les poteaux : **1.80 m.**

Plusieurs coloris sont disponibles.

Format :

Largeur **125 mm**

Épaisseur : **24 mm**

Longueur **1,79m** ou **3,65m.**



TENUE AU VENT



Le poteau H80 fait preuve d'une excellente tenue au vent

Il est en aluminium, pour une tenue optimale en extérieure.

Il s'adapte à toutes les épaisseurs de remplissage de 18 à 42 mm et tous types de panneaux rigides de clôture du marché.

DURABILITÉ



Les lames en composite dispose d'une excellente durabilité

Les qualités de nos lames : imputrescible, sans entretien et anti-U.V.

Afin d'accentuer la rigidité du panneau, des raidisseurs sont à insérer à l'intérieur des lames.

PLUSIEUR COLORIS DISPONIBLES



Notre gamme SOPLIR couvre un large choix de coloris afin de s'adapter à chaque emplacement

Les lames se déclinent en 5 coloris : blanc, noir, marron, gris et gris anthracite.

Pour le poteau H80, nous disposons des couleurs suivantes : noir, blanc et anodisé.